

# meusburger

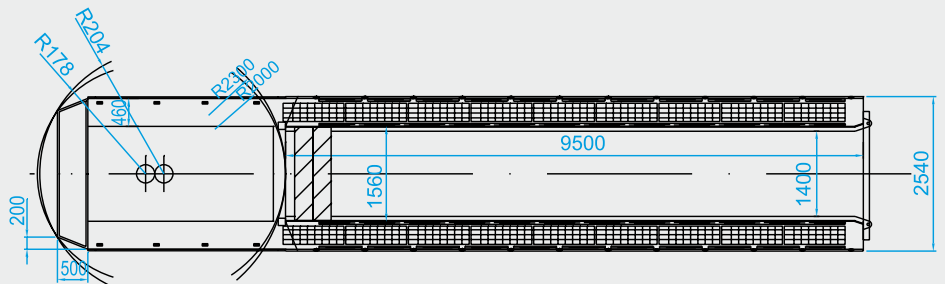

# 3-Achs-Sattelanhängen als Innenlader für den Transport von Betonfertigteilen, Trägern und Bindern

- Stahlrahmenschweißkonstruktion
- Einzelradaufhängung mit hydraulischem Achsausgleich sowie Hub- und Senkeinrichtung
- Lifteinrichtung für jedes Rad
- Podest vorne mit Unterbringungsfach
- tiefliegendes Ladebett
- hydraulisches Ladungssicherungssystem
- Rückwand schwenkbar um ca. 270 Grad
- Zurringe mit je 4 t und 8 t Zurrkraft
- geschlossene Seitenverkleidung, abnehmbar
- Staukästen
- ausziehbare Warntafeln
- Optionen:
  - ▷ hydraulische Palettenverriegelung
  - ▷ einlegbarer Ladeboden zur Aufnahme von Paletten- und Stückgutware
  - ▷ Elektrohydraulikaggregat
  - ▷ Zentralschmieranlage
  - ▷ Spritzverzinkung

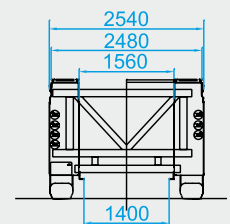
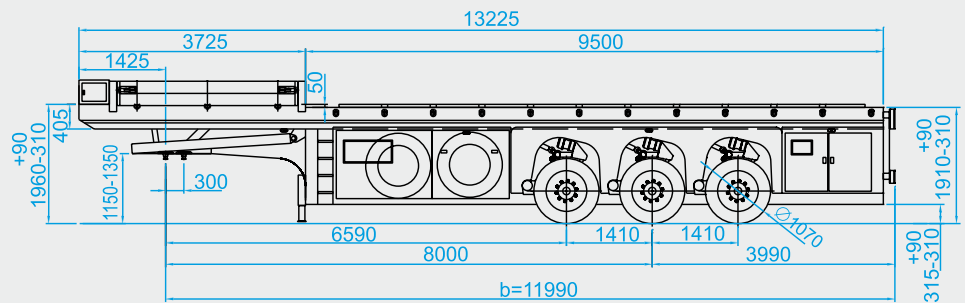

Meusburger Fahrzeugbau GmbH

Kollmering 7  
D-94535 Eging am See  
Tel. +49 (0) 85 44/96 22-0  
Fax +49 (0) 85 44/96 22 50

email: [info@meusburger.ch](mailto:info@meusburger.ch)  
internet: [www.meusburger.ch](http://www.meusburger.ch)

FTS Altstätten AG

Mühlbachstraße 9  
CH-9450 Altstätten  
Tel. +41 (0) 71/757 0757  
Fax +41 (0) 71/757 0767

Gesamtgewicht:	45 000 kg
Sattellast:	18 000 kg
Achslast:	27 000 kg
Eigengewicht:	10 500 kg
Nutzlast:	34 500 kg