

meusburger

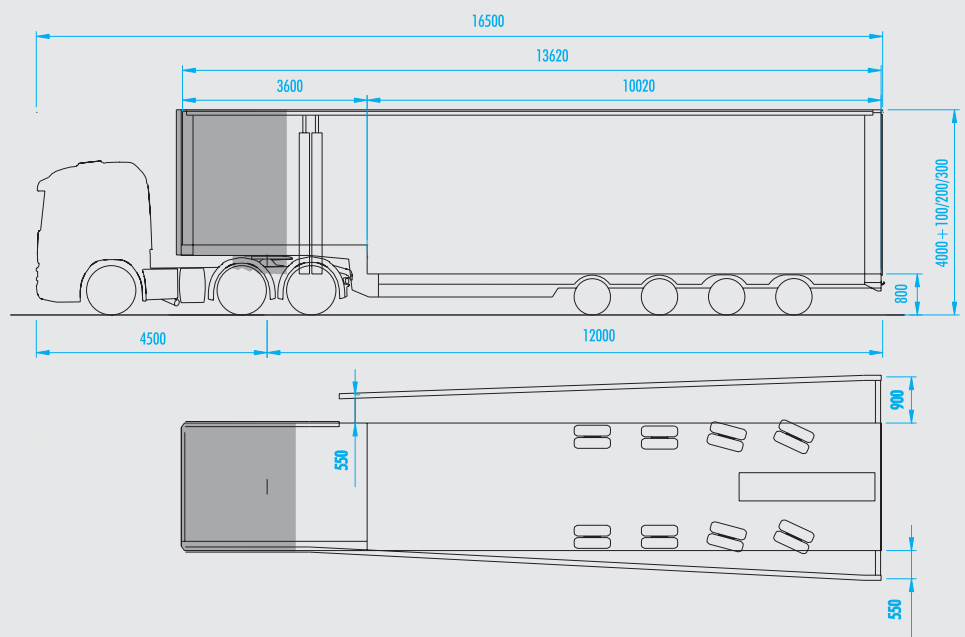

4-Achs-Jumbo-Sattelanhänger mit Schiebeplane „Kombitrailer“

- Stahlrahmenschweißkonstruktion mit vorderer Rahmenkröpfung, wahlweise mit verlängertem Tiefbett oder Rahmenhals 110 mm lieferbar
- verstärkte Rahmenausführung für Maschinen-, Radlader- und Staplertransporte
- reibungsgelenkte Nachlauflenkung der 3. und 4. Achse
- Heckportal beidseitig wahlweise 550 bzw. 900 mm auskurbelbar, optional auch vorne 550 mm auskurbelbar
- Edscha-Schiebeverdeck, mit mechanischem Hubdach, Hubdach zusätzlich in angehobener Stellung fahrbar
- wahlweise mit folgenden Optionen lieferbar:
 - ▶ COIL-Mulde
 - ▶ Mulde für Baggerlöffel
 - ▶ Verbreiterung auf 3 m
 - ▶ einschiebbare Radmulden für Radlader



Meusburger Fahrzeugbau GmbH

Kollmering 7
D-94535 Eging am See
Tel. +49 (0) 85 44/96 22-0
Fax +49 (0) 85 44/96 22 50

email: info@meusburger.ch
internet: www.meusburger.ch

FTS Altstätten AG

Mühlbachstraße 9
CH-9450 Altstätten
Tel. +41 (0) 71/757 0757
Fax +41 (0) 71/757 0767

max. Gesamtzuggewicht:	55.500 kg
zul. Gesamtgewicht Auflieger:	46.000 kg
zul. Sattellast:	18.000 kg
zul. Achslast:	28.000 kg
Bereifung:	205/65 R17.5
3. und 4. Achse nachlaufgelenkt	